

BÉNÉFICES

- **Transformez** vos écrans et MFC en borne interactive ou table à dessin avec la **mobilité** en plus.
- **Stable** et **robuste**, idéal pour transporter votre écran d'une salle de réunion à une autre.
- Équipé d'un **mécanisme électrique**, il vous permet un réglage en hauteur avec une course de plus ou moins 300mm et une inclinaison de 90°.
- Très pratique pour collaborer et travailler en équipe sur des plans et divers projets.
- Accessible à tous, (idéal pour accompagner enfants et P.M.R.).

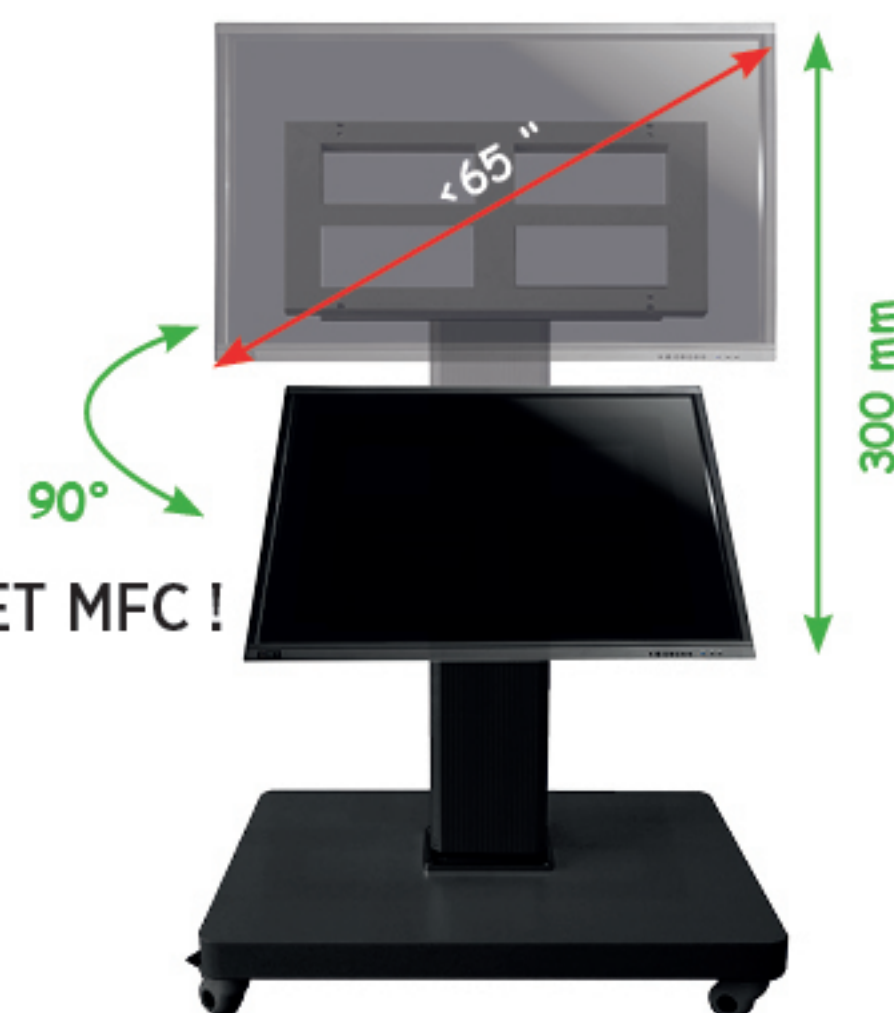

GRÂCE AU STAND MOBILE, OFFREZ LA MOBILITÉ À VOS ÉCRANS ET MFC !

Spécifications techniques

Modèle	ST-12
Hauteur (ajustable) vertical	De 1225 à 905mm
Hauteur (ajustable) horizontal	De 1095 à 775mm
Charge maximale	65kg
Tailles des écrans supportés	inférieur à 65"

Spécifications physiques

Dimensions maximale (LxPxH)	870x605x1225mm
Poids net	45,5 Kg

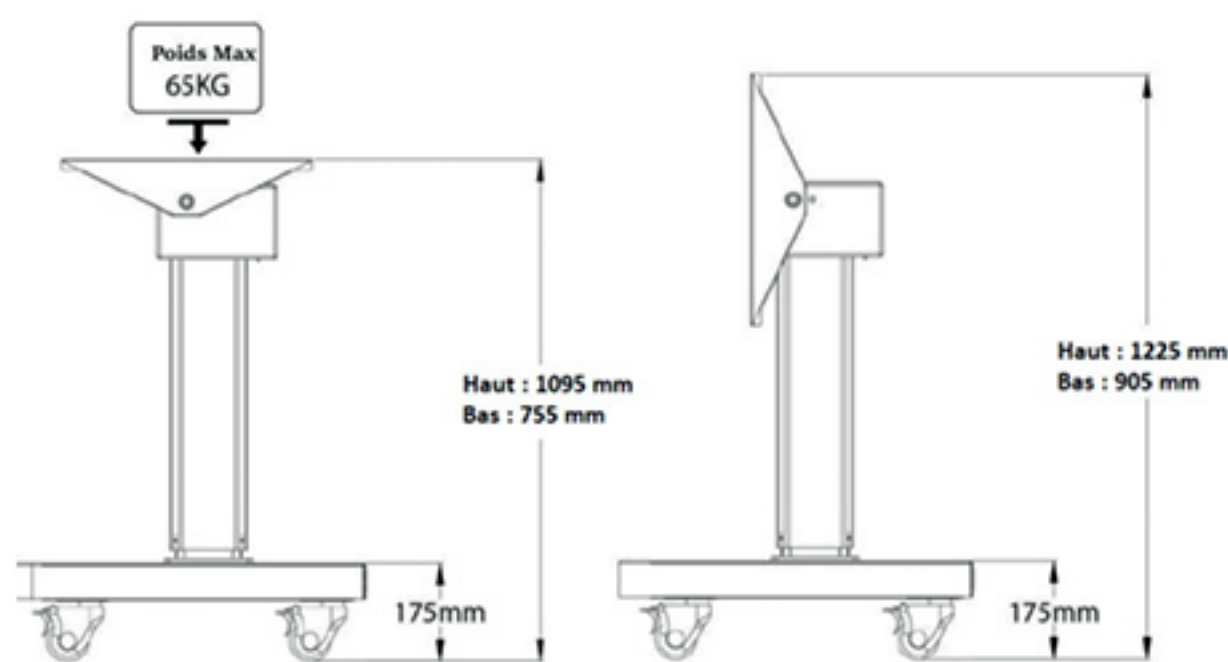
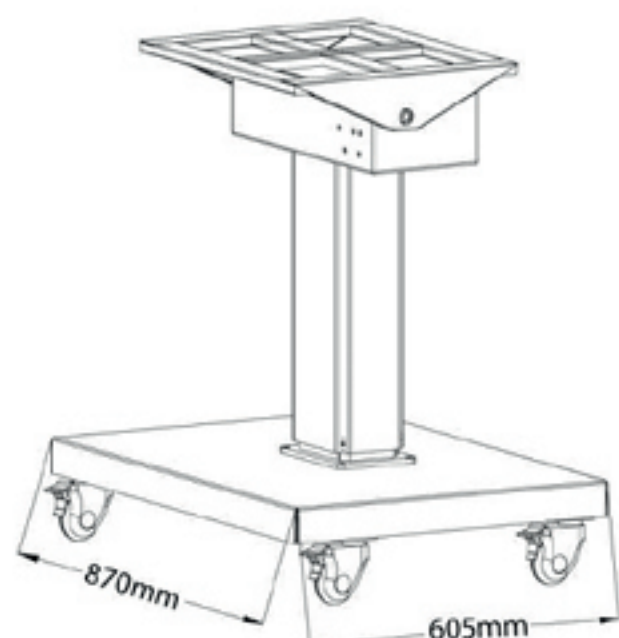

Alimentation

Tension d'entrée	De 100 à 240V
Fréquence d'entrée	50 / 60Hz
Courant d'entrée	1.5A
Tension de sortie	DC 29V
Courant de sortie	2A
Consommation transmise	58W

Conditions environnementales

Température de fonctionnement	De 0°C à 40°C
Humidité durant le fonctionnement	Entre 10 % et 90 %
Température de stockage	De -20°C à 60°C
Humidité de stockage	Entre 10 % et 90 %

Accessoires inclus

Kit roues avec freins	1
Télécommande	1
Quincaillerie	1

LA PLUS-VALUE

Votre distributeur agréé F&VL est certifié, formé techniquement et commercialement pour vous apporter conseil et service de qualité.

VOTRE DISTRIBUTEUR AGRÉÉ

MOBILITÉ