



KIOINT49-350TN

KIOSQUE INTERACTIF AVEC SOCLE
49 POUCES



WIFI • ETHERNET



LOGICIEL INFINISYGN
EN OPTION



350 CD/M2



ANDROID 11.0

INFINISYGN

KIOSQUE INTERACTIF 49" INFINISYGN

Le **kiosque interactif InfiniSygn** est une véritable solution innovante pour **accueillir, renseigner et captiver votre public**. Grâce à sa configuration en format pupitre, notre kiosque est parfaitement adapté pour créer de l'interaction avec vos clients.

Offrez à vos visiteurs une expérience utilisateur innovante avec des **écrans tactiles haute définition** qui permettent de **diffuser de manière dynamique vos contenus média** pour les guider ou les renseigner dans vos espaces. L'inclinaison de l'écran tactile offre un confort d'utilisation optimal et permet à vos clients de naviguer facilement avec les différentes interactions possibles.

Investir dans le kiosque interactif InfiniSygn, c'est offrir à votre entreprise un outil de communication puissant qui vous permettra de vous démarquer de la concurrence et de fidéliser votre clientèle.

N'attendez plus pour **donner une nouvelle dimension à votre communication** et offrir **une expérience immersive** à vos visiteurs grâce au kiosque interactif InfiniSygn.



SPÉCIFICATIONS TECHNIQUES

ÉCRAN

Modèle	KOINT49-350TN
Taille	49 pouces / 124 cm
Rétroéclairage	LED
Ratio d'aspect	16:09
Résolution	1920*1080 (Full HD)
Ratio de contraste	3000:1
Luminosité	350 cd/m ²
Angle de vue	178°
Technologie tactile	Infrarouge
Usage et durée de vie	24H/7j • 50 000 heures
Hauts-parleurs	2x5 W

RÉSEAU

LAN (RJ45)	10/100 M
WiFi	802.11
Bluetooth	4.2

SYSTÈME

Android	11.0
RAM	2 GB
Mémoire	16 GB

CONNEXIONS

1 x USB
1 x RJ45
1 x Slot Carte SD

DIMENSIONS

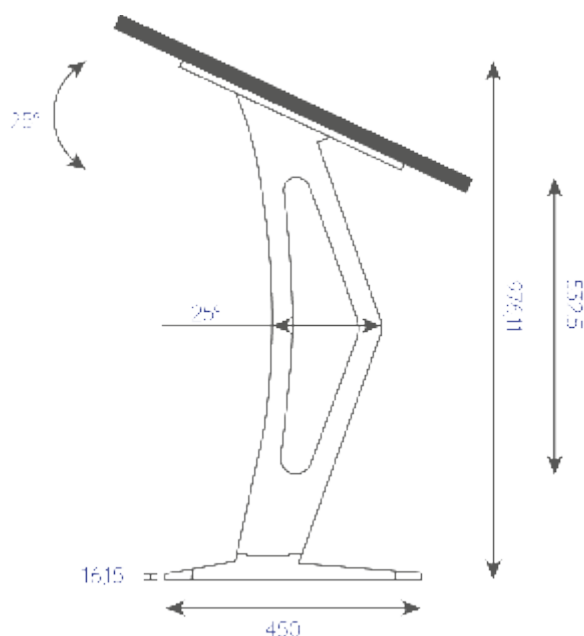

Toutes les dimensions sont en millimètres

ALIMENTATION

Alimentation requise	AC 220V~240V, 50/60 Hz
Consommation en fonctionnement	118 W
Consommation en veille	0,9 W

CONDITIONS ENVIRONNEMENTALES

Température de fonctionnement	De -10°C à +60°C
Taux d'humidité	De 5% à 100%

SPÉCIFICATIONS PHYSIQUES

Dimensions	976,1 mm x 1150,5 mm x 682 mm
Dimensions colis 1	1300 mm x 220 mm x 835 mm
Dimensions colis 2	1050 mm x 490 mm x 490 mm
Poids net / brut	42,55 kg / Colis 1: 38 kg / Colis 2: 15 kg
Couleur	Noir

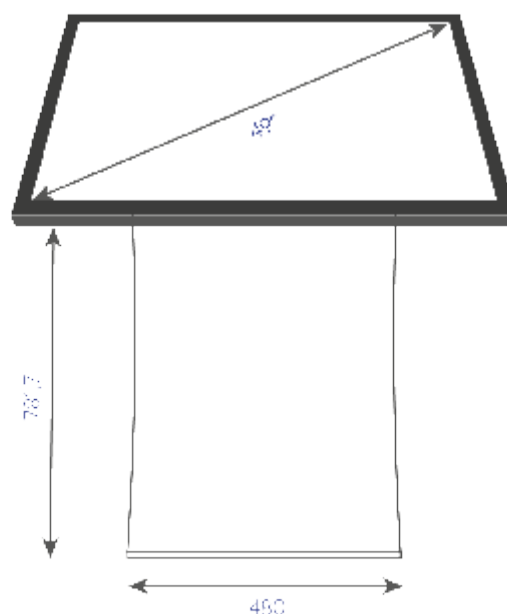

INFINI&YGN

L'affichage dynamique à l'infini

InfiniSygn est la solution idéale pour une communication digitale percutante et efficace, que ce soit sur des écrans tactiles ou non-tactiles.

Grâce à sa puissance et son ergonomie, cette solution d'affichage dynamique offre une expérience utilisateur exceptionnelle pour une visibilité optimale de votre marque, de vos produits et de vos services.

Nous sommes convaincus que notre solution fiable et facile à utiliser permettra à votre entreprise ou à votre collectivité de se démarquer dans un marché en constante évolution. Avec InfiniSygn, vous pouvez diffuser tous types de contenus (images, vidéos, pages web, données provenant de diverses sources, flux RSS, etc.) sur un grand nombre d'écrans pour toucher votre public où qu'il se trouve.

En outre, notre solution est rigoureusement testée sur place avant sa mise en exploitation pour vous garantir une utilisation facilitée.

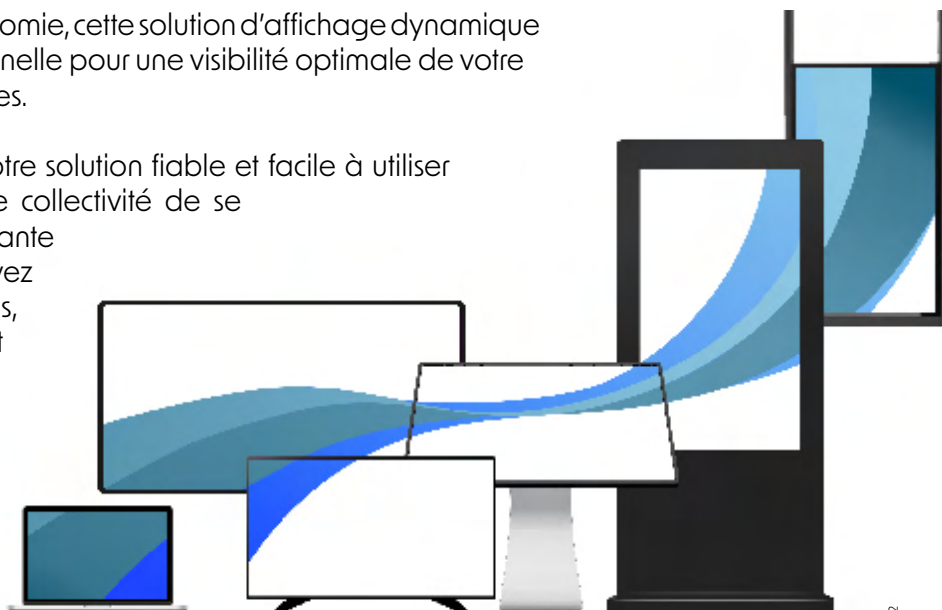

N'attendez plus pour booster votre communication digitale avec InfiniSygn !

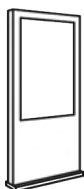

TOTEM EXTÉRIEUR



KIOSQUE INTÉRIEUR



TOTEM INTÉRIEUR

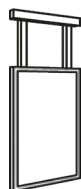

ECRANS DOUBLE FACE

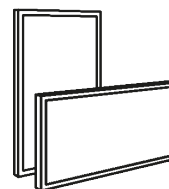

ECRANS MURAUX

Vous souhaitez élargir ou découvrir l'ensemble de notre catalogue signage (produits, tailles, couleurs, etc.) ? Contactez votre distributeur pour consulter notre offre Infinisygn.

VOTRE DISTRIBUTEUR AGRÉÉ